

Link do produktu: <https://hydromet.net.pl/elektroniczny-zestaw-hydroforowy-dab-booster-silent-4-m-230v-p-1800.html>



Elektroniczny zestaw hydroforowy DAB BOOSTER SILENT 4 M (230V)

Dostępność

Na zamówienie

Producent

DAB

Opis produktu



W A T E R • T E C H N O L O G Y

BOOSTER SILENT 4 M - to najcichsze na świecie (67 dB) wielowirnikowe (3-4-5) pompy samozasysające ze zintegrowaną elektroniką, do zaopatrzenia w wodę gospodarstw domowych i ogrodów. Wyposażone w elektroniczne zabezpieczenie przed pracą na sucho oraz zintegrowany zawór zwrotny po stronie ssącej. Automatyczne załączanie i wyłączanie zależne od rozbiorów wody. Automatyczne lub manualne resetowanie. W zakresie dostawy przewód zasilający z wtyczką oraz zbiornik o pojemności 2l.

Przetłaczane medium: wolne od części stałych i abrazyjnych, nielepkie, nieagresywne, nieskrystalizowane, neutralne chemicznie.

Wykonania specjalne na zapytanie: inne napięcia lub częstotliwości.



Dane techniczne:

- Napięcie zasilania - **230V (0,75 kW)**
- Wydajność maksymalna - **80 l/min (4,8 m³/h)**
- Wydajność podnoszenia maks. - **47 m (4,7 bar)**
- Pojemność zbiornika - **2l**
- Zakres temperatury medium - **od +0°C do +35°C w gospodarstwie domowym; od 0°C do +40°C dla innych zastosowań**
- Przyłącze - **1"**
- Stopień ochrony - **IPX4**
- Klasa izolacji - **F**
- Waga - **11,5 kg**

Dane:

MODEL	Q=m ³ /h	0	0.6	1.2	1.8	2.4	3.0	3.6	4.2	4.8
	Q=l/min	0	10	20	30	40	50	60	70	80
BOOSTER SILENT 3 M	H (m)	37	34	32	31	27	23	19	15	8
BOOSTERSILENT 3 M 1.5 BAR		37	34	32	31	27	23	19	15	8
BOOSTER SILENT 4 M		47	43	40	35	31	27	22	17	9
BOOSTER SILENT 5 M		57	52	48	43	38	31	25	18	10

Wykresy:

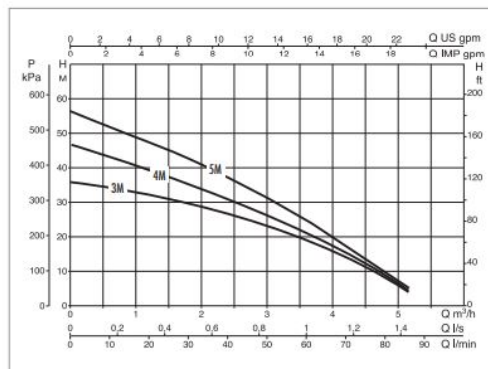
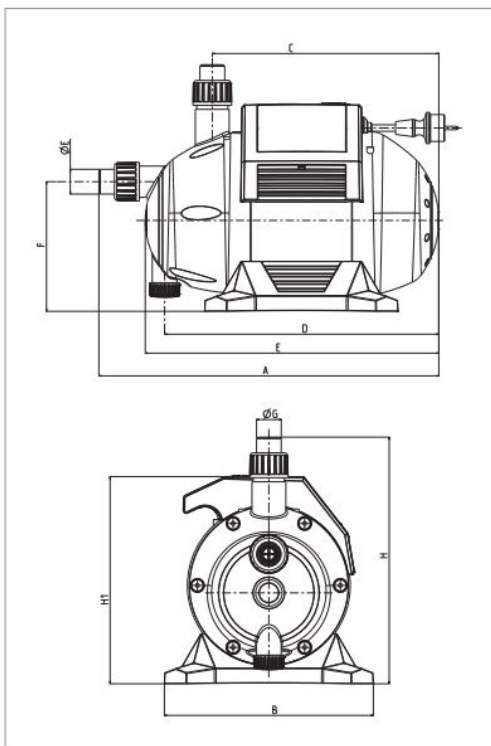
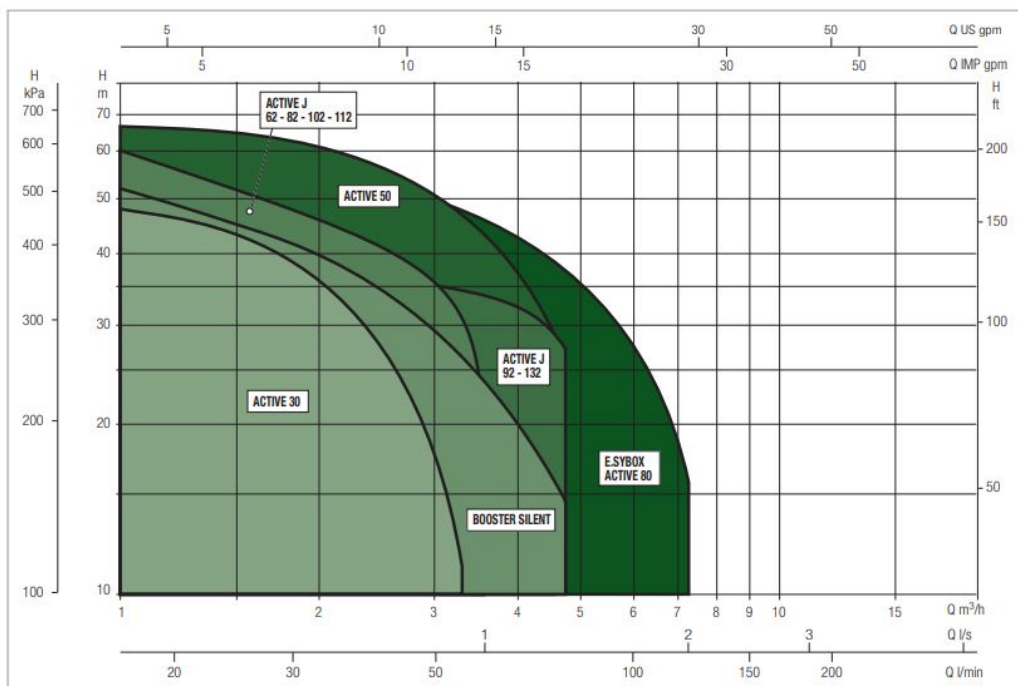

The performance curves are based on the kinematic viscosity values = 1 mm²/s and density equivalent to 1000 kg/m³. Curve tolerance according to ISO 9906.

MODEL	ELECTRICAL DATA					
	N° IMPELLER	POWER SUPPLY 50 Hz	P1 MAX KW	P2 NOMINAL		In A
				kW	HP	
BOOSTER SILENT 3 M	3	1 x 230 V ~	0.8	0.55	0.75	3.7
BOOSTERSILENT 3 M 1.5 BAR	3	1 x 230 V ~	0.8	0.55	0.5	3.7
BOOSTER SILENT 4 M	4	1 x 230 V ~	1	0.75	1	4.7
BOOSTER SILENT 5 M	5	1 x 230 V ~	1.25	1	1.36	5.7

MODEL	A	B	C	D	E	F	Ø G	H	H1	DNA GAS	DNM GAS	PACK DIMENSIONS			GROSS Kg	Q.TY x PALLET
												L/A	L/B	H		
BOOSTER SILENT 3 M	455	280	305	370	395	175	33	330	280	1"	1"	480	300	470	11.5	18
BOOSTERSILENT 3 M 1.5 BAR	455	280	305	370	395	175	33	330	280	1"	1"	480	300	470	11.5	18
BOOSTER SILENT 4 M	455	280	305	370	395	175	33	330	280	1"	1"	480	300	470	11.5	18
BOOSTER SILENT 5 M	455	280	305	370	395	175	33	330	280	1"	1"	480	300	470	11.5	18

MATERIALS

N°	PARTS	MATERIALS
1	PUMP BODY	TECHNOPOLYMER
2	NON-RETURN VALVE	TECHNOPOLYMER
3	NUT	UNI7474 A2 STAINLESS STEEL NUT
4	WASHER	A2 STAINLESS STEEL
5	OR GASKET	NBR
6	DIFFUSER PLUG	TECHNOPOLYMER
7	OR GASKET	NBR
8	DIFFUSER	TECHNOPOLYMER
9	IMPELLER	TECHNOPOLYMER
10	ROTOR SHAFT	AISI 416 STAINLESS STEEL UNI EN 10088-1 X12CrS13
11	WASHER	A2 STAINLESS STEEL
12	OR GASKET	NBR
13	MECHANICAL SEAL	SILICON - VITON
14	COUNTERFACE	STEA/NBR
15	BODY	TECHNOPOLYMER

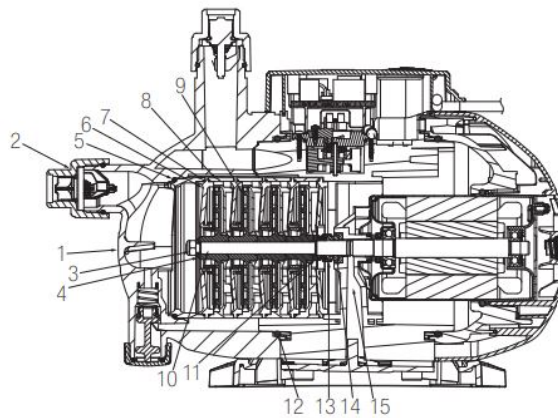

>>>więcej