

Link do produktu: <https://hydromet.net.pl/pompa-calpeda-gm-10-230v-p-1388.html>

Pompa Calpeda GM 10 (230V)



Cena brutto	1 386,00 zł
Cena netto	1 126,83 zł
Dostępność	Na zamówienie
Czas wysyłki	10 dni
Producent	CALPEDA

Opis produktu



Calpeda GM 10- zatapialna pompa odwadniająca, zbudowana z polimerów kompozytowych opracowanych specjalnie dla tego produktu. Materiał odporny jest na korozję, odporny na odkształcenia w wyniku działania maksymalnych różnic temperatur w pompie i silniku oraz odporny na obciążenia wewnętrzne i zewnętrzne.

Wał ze stali chromowej **AISI 430**.

Potrójne uszczelnienie z NBR.

Z przełącznikiem pływakowym do automatycznego startu / stopu.

Współczynnik lepkości kinematycznej od 30 mm /s (4°E) do 120 mm /s (15°E).

Kabel: z wtyczką długość 5 m, 245IEC57 4 G 0,75 mm², zgodnie z EN 60335-2-41 dla pomp do 5 kg.

Silnik indukcyjny dwubiegunowy, 50 Hz (n ≈ 2900 obr/min).

Jednofazowy 230 V ± 10%, z zabezpieczeniem termicznym.

Kondensator umieszczony jest w obudowie połączonej z wtyczką.



Dane techniczne:

- Napięcie zasilania - **230 V (0,4 kW)**
- Wydajność maksymalna - **200 l/min (12 m³/h)**
- Wydajność podnoszenia maks. - **7,5 m (0,75 bar)**
- Głębokość zanurzenia maks - **5 m (przy odpowiedniej długości kabla)**
- Maks. temperatura cieczy przy długotrwałym użyciu - **35°C (z silnikiem zanurzonym)**

- Przyłącze - **GW 1 1/2"**
- Stopień ochrony - **IP 68**
- Klasa izolacji - **B**
- Waga - **0,4 kg**

Wykonanie specjalne na żądanie:

- Inne wielkości napięcia
- Częstotliwość 60 Hz
- Kabel H07RN8-F, 4 G 1 mm², długość 10 m, bez wtyczki
- Skrzynka kontrolna z kondensatorem, do pomp z kablem bez wtyczki
- Brak przełącznika pływakowego
- Kolanka na króćcu tłocznym
- Silnik odpowiedni do pracy z przetwornicą częstotliwości

Zastosowanie:

- Do czystej lub lekko brudnej wody
- Do odwodnienia zalanych pomieszczeń lub zbiorników
- Do celów irygacyjnych
- Przy stosowaniu na zewnątrz, kabel zasilający powinien mieć długość nie mniejszą niż 10 m

Dane:

1~	230V	Kondensator			P ₁			P ₂			Q	m ³ /h						
		A	μF	V	kW	kW	HP	l/min	0	3		6	9	12				
GM 10		1,75	6,3	450	0,4	0,3	0,4	H m	7,5	6,5	5,2	3,7	2,2					

P₁ Maksymalna moc rozruchowa.

P₂ Maksymalna moc znamionowa.

H Wysokość podnoszenia w metrach.

Wykresy charakterystyk n ≈ 2900 obr/min

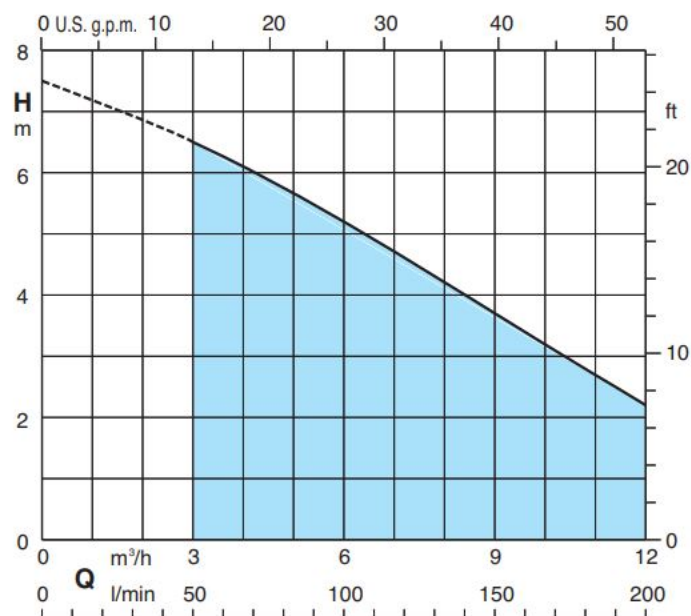

Wymiary i waga

Waga kg 5

Skrzynka kontrolna (na żądanie)

Typ	Kondensator	Waga
QM 10	6,3 µF 450 V	0,4 kg

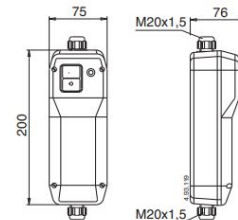
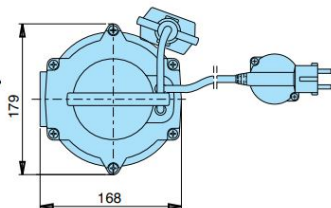
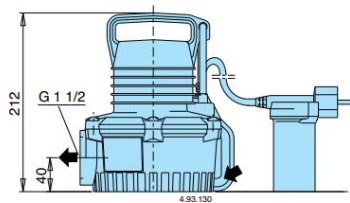

Przykłady instalacji

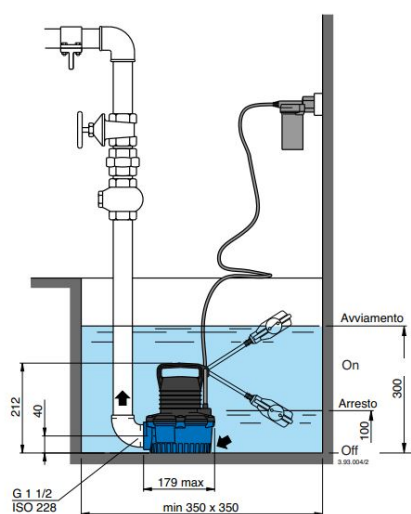

Niskie koszty instalacji

Zanurzenie bez rury ssącej i zaworu. Brak operacji napełniania przy starcie, brak problemów ze ssaniem i większe bezpieczeństwo przed suchobiegami.

Cechy

Maximum reliability

Metalowa podpora zapewni prawidłowe ustawienie pomiędzy wałem pompy a silnikiem również w trudnych warunkach.

Gwintowana wkładka metalowa w króćcu tłocznym umożliwia bezpieczne podłączenie rury tłocznej lub łącznika bez ryzyka uszkodzenia pompy. Filtr ssący zapobiega przedostawaniu się cząstek stałych o rozmiarze ziarna większym niż 8 mm.

Zwarta budowa

Małe wymiary i wysokie parametry pozwalają na szerokie zastosowanie. Maksymalna przepustowość wynosi do 200 litrów/min.

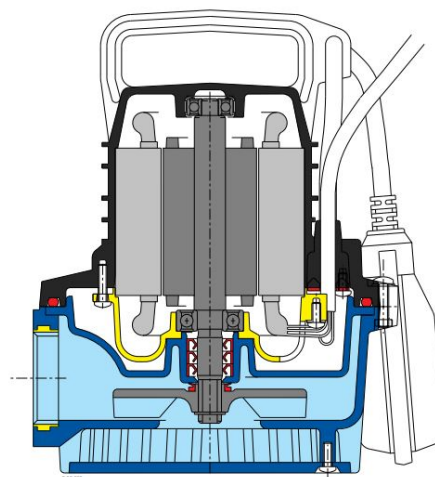

[>>>więcej](#)