

Link do produktu: <https://hydromet.net.pl/pompa-dreno-h-502125-c500-mt-230400v-p-1219.html>



Pompa Dreno H 50/2/125 C.500 M/T (230/400V)

Cena brutto	8 284,90 zł
Cena netto	6 735,69 zł
Dostępność	Na zamówienie
Czas wysyłki	10 dni
Producent	DRENO

Opis produktu

H 50/2/125 C.500 M/T - pompa zatapialna z wirnikiem dwukanałowym o podwyższonej wysokości podnoszenia. Do pompowania ścieków komunalnych i przemysłowych podczyszczonych mechanicznie i wód opadowych.



Dwubiegunowe silniki asynchroniczne.



Dane techniczne:

- Napięcie zasilania - **230 lub 400 V (1,5 kW)**
- Wydajność maksymalna - **480 l/min (28,8 m³/h)**
- Wydajność podnoszenia maks. - **18 m (1,8 bar)**
- Przyłącze - **2" GW**
- Poziom ochrony - **IP 68**
- Klasa izolacji - **F**
- Waga - **35 kg**

Uszczelnienia:

- Od strony silnika - **ceramika + grafit Ø 20**
- Od strony wirnika - **węglik krzemu + uszczelka z witonu Ø 20**

Dane techniczne

TYP	Q										
		l/s	1	2	3	4	5	6	7	8	9
		l/m	60	120	180	240	300	360	420	480	540
		m ³ /h	3,6	7,2	10,8	14,4	18	21,6	25,2	28,8	32,4
HM HT 50/2/125 C. 500	H m		18	16	14	11,9	9,0	7,0	4,5	2,0	
HT 50/2/125 C. 501			23,5	21	19	17	15	12,5	10	6,0	2,0
TYP	Wydajność	kW		Hp	R.p.m	Bieguny	Hz	A			
		P1	P2					1 ~		3 ~	
								230 V	μf	400 V	cos j
HM HT 50/2/125 C. 500	Dn2 - G 2"	2,2	1,5	2	2850	2	50	11	40	3,75	0,86
HT 50/2/125 C. 501		3	2,2	3	2850	2	50			5,2	0,84

DN G 2"- 2850 1/min

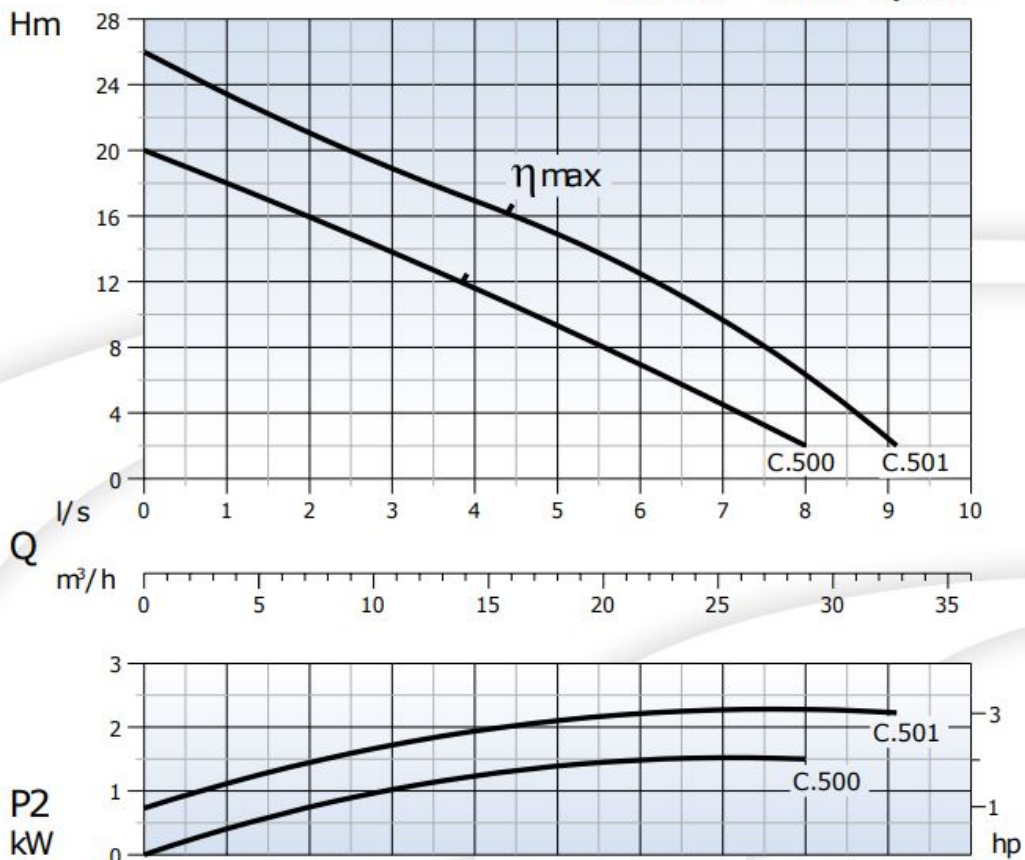

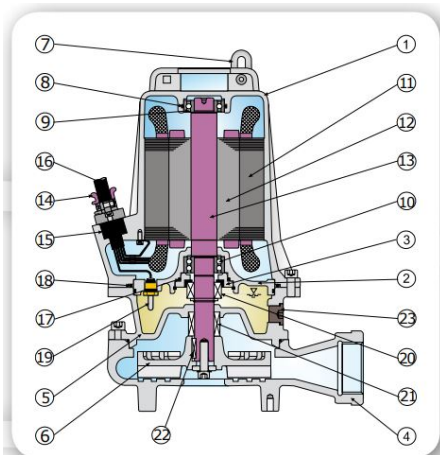

Nazwa części	Materiały
1 Ochrona silnika	
2 Mocowanie łożyska	
3 Pierścień mocujący łożysko	
4 Korpus pompy	Żeliwo G25 Cast iron G25
5 Mocowanie silnika	
6 Wirnik	
7 Oczko łańcucha	Stal AISI 416 - Stainless steel Aisi 416
8 O-ring	Guma nitylowa Nitrilic rubber
9 Łożysko górne	
10 Łożysko dolne	
11 Stojan	
12 Rotor	
13 Wał silnika	Stal AISI 420 Stainless steel Aisi 420
14 Tulejka przejścia przewodu zasilającego	Żeliwo G25 Cast iron G25
15 Przejście szczelne kabla	Guma nitylowa Nitrilic rubber
16 Przewód zasilający	H07RNSF
17 O-ring	Guma nitylowa Nitrilic rubber
18 O-ring	
19 Sonda wilgotności	
20 Uszczelnienie mechaniczne górne	Ceramika/grafit Carbon/ Ceramic
21 Uszczelnienie mechaniczne dolne	Węgiel krzemu + witon Silicon carbide + viton
22 Wpust	Stal AISI 304 Stainless steel Aisi 304
23 Korek oleju	Stal AISI 416 Stainless steel Aisi 416
Połączenie śrubowe	Stal AISI 304 Stainless steel Aisi 304

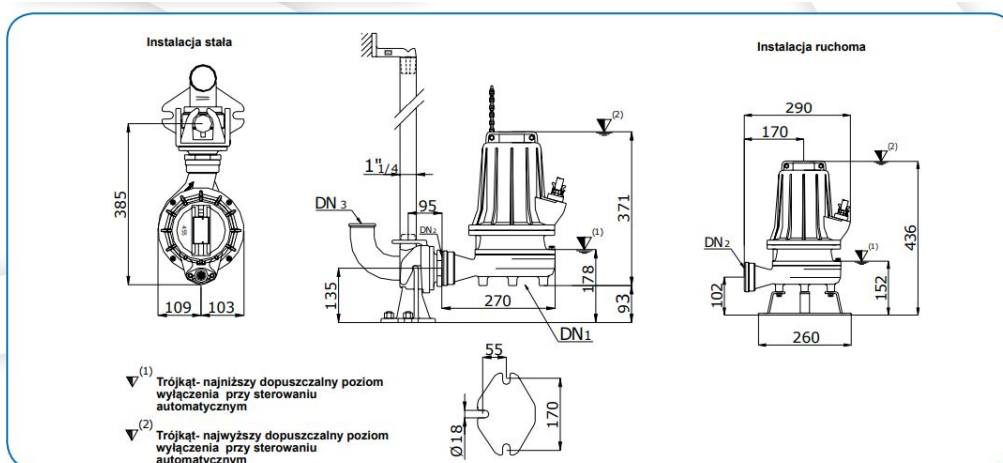

[>>>więcej](#)

Produkt posiada dodatkowe opcje:

zasilanie: 230V bez pływaka (+ 1 649,00 zł), 230V z pływakiem (+ 1 980,00 zł), 400V bez pływaka