

Link do produktu: <https://hydromet.net.pl/pompa-obiegowa-ohi-25-60180-p-2028.html>



## Pompa obiegowa OHI 25-60/180

Cena brutto	<b>167,00 zł</b>
Cena netto	<b>135,77 zł</b>
Dostępność	<b>Dostępny</b>
Czas wysyłki	<b>24 godziny</b>
Producent	<b>IBO</b>

### Opis produktu



**Pompa obiegowa OHI 25-60/180** - pompy wyposażone w silniki 3 biegowe, umożliwiające dostosowanie parametrów pracy w zależności od potrzeb użytkownika. Pompy dostępne w wersji z korpusem z brązu lub z żeliwa. Ze względu na konstrukcję i wysoką jakość użytych materiałów pomp są bardzo ciche.

**Wszystkie pompy OHI posiadają atest PZH.**



### Dane techniczne:

- Moc silnika - **46-93 W**
- Wydajność maksymalna - **57 l/min (3,4 m<sup>3</sup>/h)**
- Wydajność podnoszenia maks. - **5,6 m (0,56 bar)**
- Rozstaw - **180 mm**
- Średnica kołnierzy - **1½ x 1**

Model	Bieg	Podnoszenie (m)	Wydajność (l/min)	Moc silnika (W)	Średnica króćców / Średnica śrubunku (cale)	Rozstaw króćców (mm)
OHI 15-60/130	1	2,2	24	46	1 / ¾ (½)	130
	2	3,9	37	63		
	3	5,1	55	93		
OHI 25-40/130 OHI 25-40/180	1	2,2	27	38	1½ / 1	130
	2	3,2	38	53		180
	3	4	55	71		
OHI 25-60/130 OHI 25-60/180	1	2,8	27	46	1½ / 1	130
	2	4,7	39	63		180
	3	5,6	57	93		
OHI 32-60/180	1	2,2	31	46	2 / 1¼	180
	2	3,9	47	63		
	3	5,4	69	93		
OHI 25-80/180	1	5	50	150	1½ / 1	180
	2	7,4	73	220		
	3	8	115	270		
OHI 32-80/180	1	3,9	62	150	2 / 1¼	180
	2	6,6	94	220		
	3	7,7	142	270		

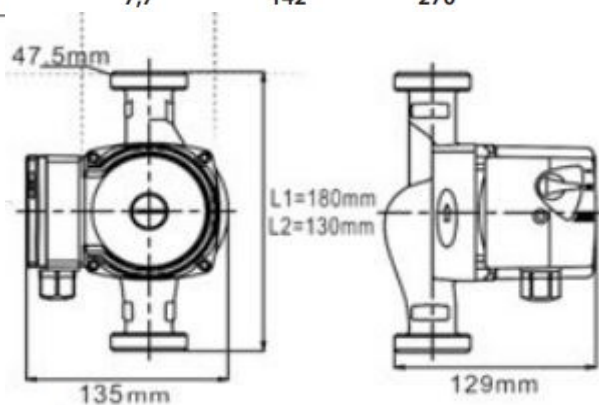

**Katalog IBO**



[>>>więcej](#)