

Link do produktu: <https://hydromet.net.pl/pompa-pedrollo-pqmpq-60-bs-230400v-p-1535.html>



## Pompa Pedrollo PQm/PQ 60-Bs (230/400V)

Cena brutto	<b>1 230,00 zł</b>
Cena netto	<b>1 000,00 zł</b>
Dostępność	<b>Dostępny</b>
Czas wysyłki	<b>10 dni</b>
Producent	<b>PEDROLLO</b>

### Opis produktu



**PQm/PQ 60-Bs** - nadaje się do stosowania z czystą wodą, która nie zawiera cząstek ściernych oraz z cieczami, które nie są chemicznie agresywne w stosunku do materiałów, z których wykonana jest pompa.

Charakterystyka hydrauliczna tych pomp w połączeniu z ich zwartością sprawia, że nadają się do zastosowania w zastosowaniach przemysłowych.

#### **Pompy peryferyjne z obudową z mosiądzu.**

**Instalację należy wykonywać w dobrze wentylowanych zamkniętych pomieszczeniach lub chronić pompę przed bezpośrednim działaniem złych warunków pogodowych.**



#### **Dane techniczne:**

- Napięcie zasilania - **230 lub 400 V (0,37 kW)**
- Wydajność maksymalna - **35 l/min (2,1 m<sup>3</sup>/h)**
- Wydajność podnoszenia maks. - **44 m (4,4 bar)**
- Wysokość ssania maks. - **8 m**
- Maksymalne ciśnienie pracy - **10 bar**
- Zakres temperatur medium - **-10 °C and +90 °C**
- Temperatura otoczenia - **od -10 °C and +40 °C**
- Przyłącze - **Króciec ssący 1", króciec tłoczny 1"**
- Waga - **5 kg**

## Zastosowanie:

- Systemy zaopatrzenia w wodę
- Systemy klimatyzacji
- Systemy mycia
- Systemy ciśnieniowe
- Systemy chłodzenia
- System prasowania
- Pompy irygacyjne



## Dane:

MODEL		MOC (P2)			Q	m³/h												
Jednofazowa	Trójfazowa	kW	HP	▲		0	0.3	0.6	0.9	1.2	1.5	1.8	2.1	2.4	2.7			
PQm 60-Bs	PQ 60-Bs	0.37	0.50	IE3	H metry	0	5	10	15	20	25	30	35	40	45			
PQm 65-Bs	PQ 65-Bs	0.55	0.75			44	38	32	27	21	15	10	4					
						55	50	44	38	33	27	21	15	10	4			

MODEL		MOC (P2)			Q	m³/h										
Jednofazowa	Trójfazowa	kW	HP	▲		0	0.12	0.24	0.36	0.48	0.60	0.72	0.84	0.96	1.08	
PQm 81-Bs	PQ 81-Bs	0.50	0.70	IE3	H metry	0	2	4	6	8	10	12	14	16	18	
						90	80	71	63	54	45	37	28	19	10	

Q – Wydajność H – Wysokość podnoszenia HS – Wysokość ssania

Tolerancja charakterystyk wg EN ISO 9906 Grade 3B.

▲ Klasa wydajności silnika trójfazowego (IEC 60034-30-1)

## CHARAKTERYSTYKA POMP

50 Hz n= 2900 min<sup>-1</sup> HS= 0 m

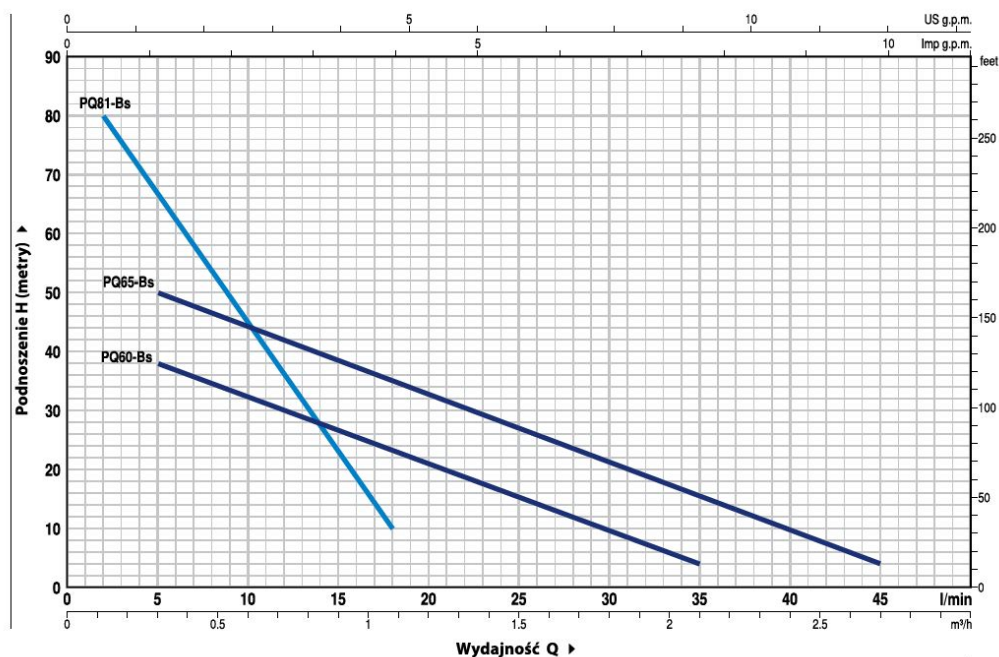

## WYMIARY I WAGA

### PQ 60-Bs

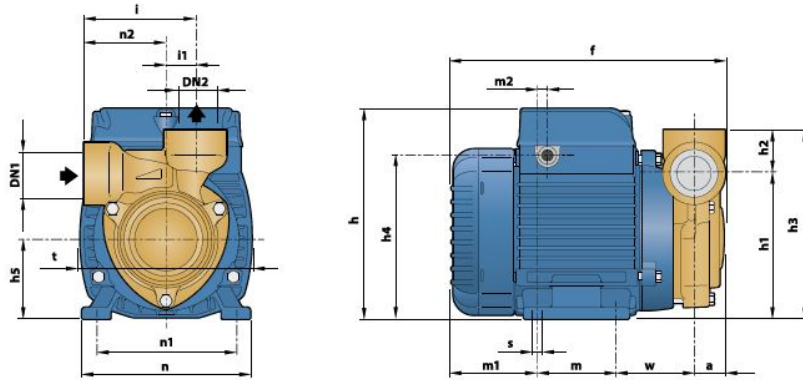

### PQ 65-Bs, PQ 81-Bs

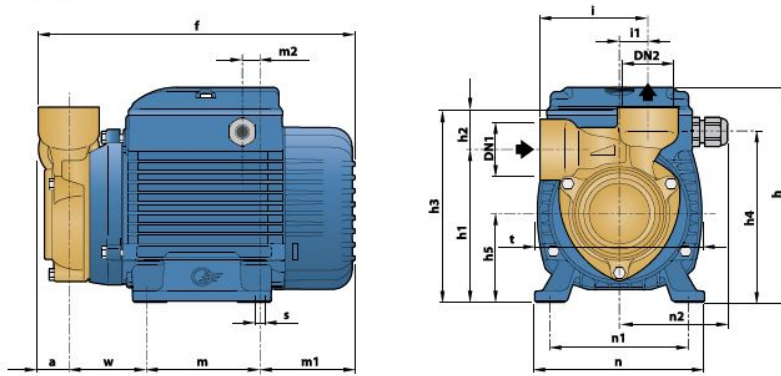

MODEL		KRÓCCE		WYMIARY mm																	kg				
Jednofazowa	Trójfazowa	DN1	DN2	a	f	h	h1	h2	h3	h4	h5	i	i1	m	m1	m2	n	n1	n2	t	w	s	1~	3~	
PQm 60-Bs	PQ 60-Bs	1"	1"	22	192	145	101		131	112	56			55	62	8	116	94	100	55.5	118			5.0	5.0
PQm 65-Bs	PQ 65-Bs			23	225		108	30	143			76	20								53	7		7.0	6.9
PQm 81-Bs	PQ 81-Bs	½"	½"	19	224		119	22	141	120.5	63	71	15	80	70	11.5	119	100	76.5	117				6.8	6.1



>>>więcej



więcej

Produkt posiada dodatkowe opcje:

**zasilanie:** 230V , 400V (+ 115,00 zł )