

Link do produktu: <https://hydromet.net.pl/pompa-pedrollo-sprinkler-skrmskr-15-230400v-p-1548.html>



## Pompa Pedrollo SPRINKLER SKRm/SKR 1.5 (230/400V)

Cena brutto	<b>2 410,00 zł</b>
Cena netto	<b>1 959,35 zł</b>
Dostępność	<b>Dostępny</b>
Czas wysyłki	<b>10 dni</b>
Producent	<b>PEDROLLO</b>

### Opis produktu



**SKRm/SKR 1.5** - nadaje się do stosowania z wodą do picia oraz z cieczami, które nie są chemicznie agresywne w stosunku do materiałów, z których wykonano pompę.

Pompy SPRINKLER są zaprojektowane do pompowania wody nawet w przypadku obecności powietrza.

Ze względu na ich niezawodność i łatwość użycia, zaleca się je do zastosowań domowych i cywilnych, takich jak dystrybucja wody w połączeniu ze zbiornikami ciśnieniowymi oraz do nawadniania ogrodów i sadów itp.

**Instalację należy wykonywać w dobrze wentylowanych zamkniętych pomieszczeniach lub chronić pompę przed bezpośrednim działaniem złych warunków pogodowych.**



#### Dane techniczne:

- Napięcie zasilania - **230 lub 400 V (1,5 kW)**
- Wydajność maksymalna - **300 l/min (18 m<sup>3</sup>/h)**
- Wydajność podnoszenia maks. - **25 m (2,5 bar)**
- Maksymalne ciśnienie pracy - **10 bar**
- Wysokość ssania - **do 9 m (HS)**
- Zakres temperatur medium - **-10 °C and +40 °C**
- Temperatura otoczenia - **do +40 °C**
- Przyłącze - **Króciec ssący 1<sup>1/2</sup>" , króciec tłoczny 1<sup>1/2</sup>"**

- Waga - **26,9 kg**

#### Zastosowanie:

- Systemy zaopatrzenia w wodę
- Systemy ciśnieniowe
- Systemy myjące
- Przesyłanie cieczy
- Pompy irygacyjne

**Gwarancja 3 lata !**



#### Dane:

MODEL		MOC (P2)			Q	0	3.0	6.0	9.0	12.0	15.0	18.0
Jednofazowa	Trójfazowa	kW	HP	▲		l/min	0	50	100	150	200	250
SKRm 1.5	SKR 1.5	1.5	2	IE3	H metry	25.5	25	24	22.7	20.8	18.2	15

Q = Wydajność H = Wysokość podnoszenia HS = Wysokość ssania

Tolerancja charakterystyk wg EN ISO 9906 Grade 3B.

▲ Klasa wydajności silnika trójfazowego (IEC 60034-30-1)

#### CHARAKTERYSTYKA POMP

50 Hz n= 2900 min<sup>-1</sup> HS= 0 m

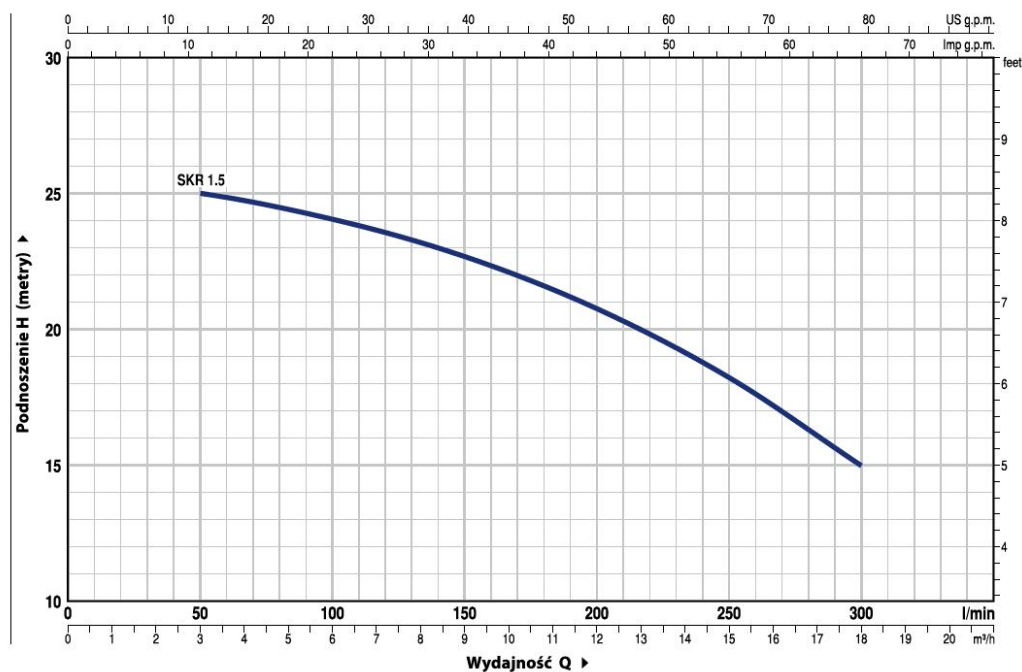

## WYMIARY I WAGA

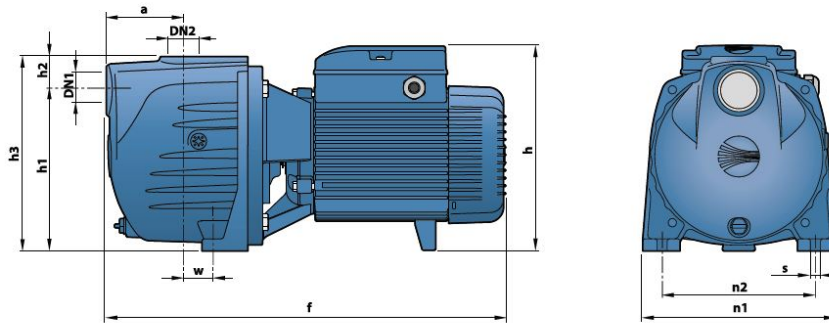

MODEL		KRÓCCE		WYMIARY mm										kg	
Jednofazowa	Trójfazowa	DN1	DN2	a	f	h	h1	h2	h3	n1	n2	w	s	1~	3~
SKRm 1.5	SKR 1.5	1½"	1½"	91	465	241	186	39	225	223	178	37.5	11	26.9	26.9

## TYPOWA INSTALACJA

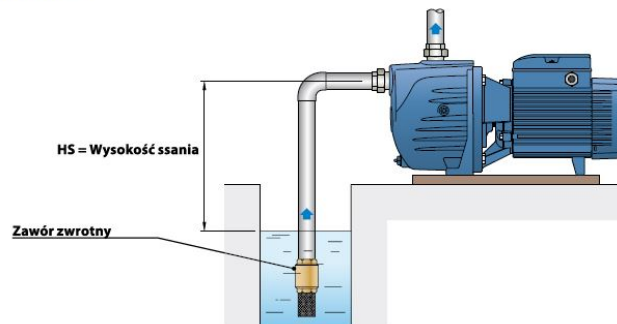

[>>>więcej](#)



[więcej](#)

Produkt posiada dodatkowe opcje:

**zasilanie:** 230V , 400V (+ 60,00 zł)