

Link do produktu: <https://hydromet.net.pl/pompa-zanurzeniowa-calpeda-gqsm-50-13-p-373.html>



## Pompa zanurzeniowa Calpeda GQSM 50-13

Cena brutto	<b>3 011,00 zł</b>
Cena netto	<b>2 447,97 zł</b>
Dostępność	<b>Dostępny</b>
Producent	<b>CALPEDA</b>

### Opis produktu

**Profesjonalne pompy zanurzeniowe GQSM 50-13 renomowanej firmy Calpeda.**

Budowa:

Pompy zatapialne, z pojedynczym wirnikiem otwartym (Vortex) z wertykalnym, gwinowanym króćcem tłocznym o średnicy 2"

Zastosowanie

- dla czystej i brudnej wody, także zawierającej ciała stałe do wielkości ziaren 50mm,
- do opróżniania zbiorników i odwadniania przestrzeni wypełnionych wodą,
- do pompowania wód opadowych,
- przepompowni.



Parametry techniczne

- zasilanie 230V, 1,1 kW
- Q -wydajność 600 l/min (36 m3/h)
- H -podnoszenie- 12,8 m
- wbudowany pływak
- praca ciągła
- max. średnica cząstek stałych - 50mm
- temp. medium do 35°C
- Maksymalna głębokość zanurzenia: 5 m

**Charakterystyka pompy**

Komponent	
Korpus pompy Wirnik	Żeliwo Cast iron GJL 200 EN 1561
Obudowa silnika	Stal Chrome-nickel steel AISI 304
Rączka	Polipropylen z ramką z AISI 304
Wał	Stal AISI 304
	Ceramika/Węgiel/NBR
	Olej farmaceutyczny do maszyn

### Charakterystyka dla $n \approx 2900$ rpm

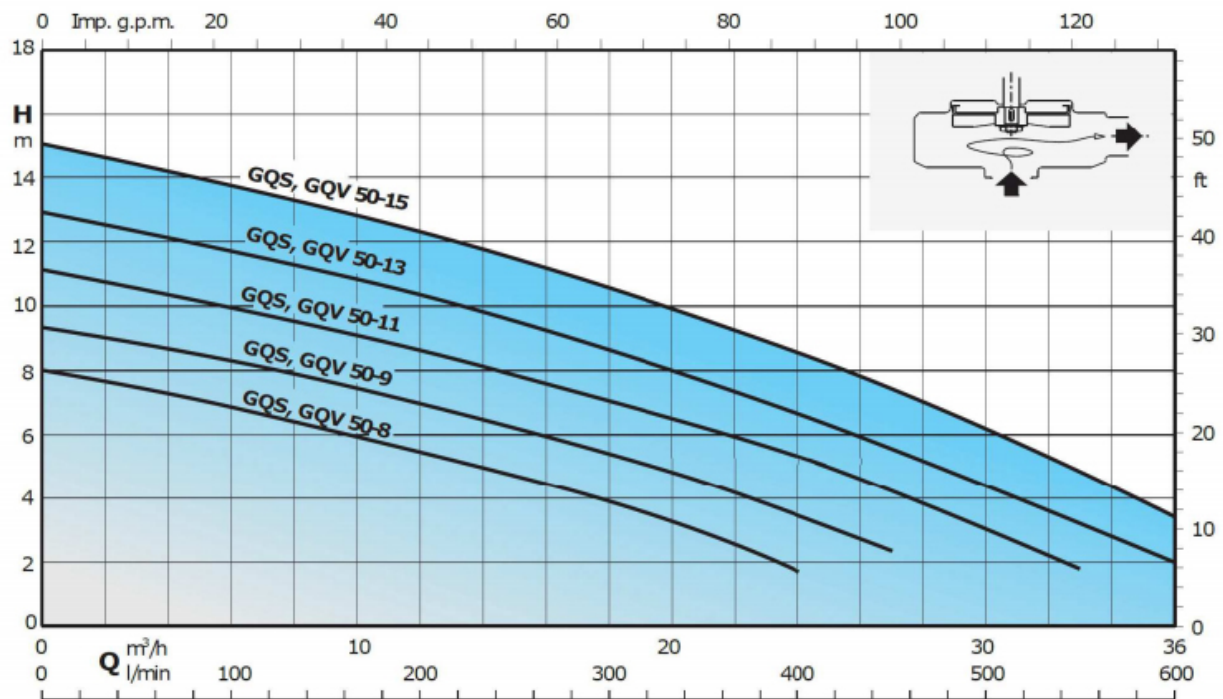

209

### WYMIARY

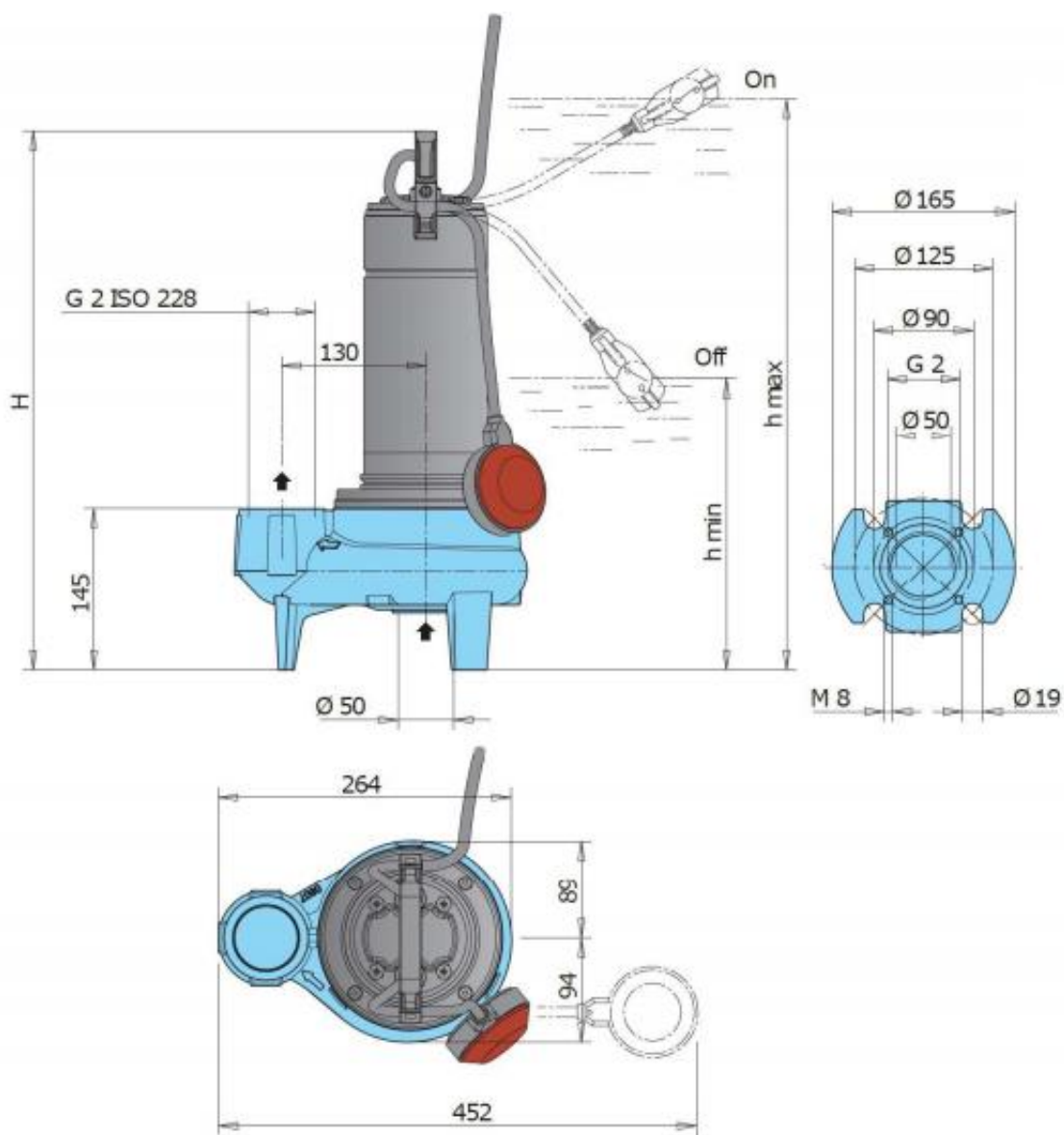

TYPE	mm			kg	
	H	h max	h min	GQS	GQSM
<b>GQS(M) 50-8</b>	460	535	275	14,8	15,8
<b>GQS(M) 50-9</b>	460	535	275	15	16
<b>GQS(M) 50-11</b>	485	560	300	15,8	17,8
<b>GQS(M) 50-13</b>	505	580	320	18,8	20,3
<b>GQS 50-15</b>	505	580	320	20,3	-



[Karta Katalogowa](#)

---

**Gwarancja 24 miesiące**  
(instrukcja oraz karta gwarancyjna w języku polskim)

KOSZT TRANSPORTU- kurier- 18,00 zł - przelew (przedpłata), 22,00 - pobranie (płatność przy odbiorze)