

Link do produktu: <https://hydromet.net.pl/przepompownia-pedrollo-sar-550-rxm-440-230v-p-1673.html>



## Przepompownia Pedrollo SAR 550 - RXm 4/40 (230V)

Cena brutto	<b>24 020,00 zł</b>
Cena netto	<b>19 528,46 zł</b>
Dostępność	<b>Dostępny</b>
Czas wysyłki	<b>10 dni</b>
Producent	<b>PEDROLLO</b>

### Opis produktu



**SAR 550 - RXm 4/40** - stacja przechowywania i podnoszenia ścieków nieoczyszczonych.

W zależności od zastosowanej pompy, służy do pracy ze ściekami oczyszczonymi i deszczówką lub ściekami nieoczyszczonymi.

W zbiorniku zainstalowane są pompy **Pedrollo RXm 4/40**, wyposażone w wyłącznik pływakowy, umożliwiający pracę automatyczną.

**Przepompownie SAR 550 znajduje zastosowanie w gospodarstwach domowych, rzemiośle, gospodarstwach rolnych, ogrodnictwie, itp.**

#### Zawartość zestawu:

- 550 litry - zbiornik z polietylenu z pokrywą
- Dwie pompy jednofazowe (\*dwie pompy trójfazowe)
- Kabel zasilający standardowo 10m
- Szafa sterownicza
- Trzy pływaki dla: 1) naprzemiennego załączenia jednej z dwóch pomp, 2) maksymalnego poziomu do załączenia drugiej pompy, 3) minimalnego poziomu do wyłączania pomp
- Rura zasilająca Ø 110 mm, wyjście 1 ¼" lub 1 ½" lub 2", odpowietrzenie DN50 lub DN75.
- Złączka z rurą prowadzącą do opuszczania pompy (tylko dla VX-ST i BC-ST)

#### Opcje dostępne na żądanie:

- Zestaw alarmowy
- 300 mm zestaw przedłużek
- Zestaw wyposażony w zawór zwrotny i zawór kulowy zainstalowany na rurze tłocznej



**Dane techniczne:**

- Napięcie zasilania - **230 V (0,75 kW)**
- Wydajność maksymalna - **280 l/min (16,8 m<sup>3</sup>/h) (1 pompa)**
- Wydajność podnoszenia maks. - **9,5 m (0,95 bar) (1 pompa)**
- Zbiornik - **550 l**
- Maksymalna temperatura medium - **+40 °C**
- Maksymalny rozmiar cząstek stałych - **Ø 40 m**
- Waga - **105 kg**

**Gwarancja 3 lata !**



**Dane:**

## ŚCIEKI NIEOCZYSZCZONE

MODEL	MOC (P2)		POJEMNOŚĆ ZBIORNIKA litry	MAKSYMALNA WYDAJNOŚĆ (1 Pompa) litry/min	MAKSYMALNA WYSOKOŚĆ PODNOSZENIA metry
	kW	HP			
SAR 550 - RXm 4/40	0.75	1	550	280	9.5
SAR 550 - RXm 5/40	1.1	1.5	550	380	12.5
SAR 550 - VXm 10/35-ST	0.75	1	550	400	10.5
SAR 550 - VXm 10/50-ST	0.75	1	550	550	9.5
SAR 550 - BCm10/50-ST	0.75	1	550	600	11
SAR 550 - VXm 10/35	0.75	1	550	400	10
SAR 550 - VXm 15/35	1.1	1.5	550	500	13.5
SAR 550 - VXm 10/50	0.75	1	550	550	8.5
SAR 550 - VXm 15/50	1.1	1.5	550	650	11
SAR 550 - VX 15/50 (*)	1.1	1.5	550	650	11
SAR 550 - BCm 10/50	0.75	1	550	600	11
SAR 550 - BCm 15/50	1.1	1.5	550	750	14
SAR 550 - BC 15/50 (*)	1.1	1.5	550	750	14
<b>SAR 550 POMPA Z NOŻEM TRACYM (TRITUS)</b>					
SAR 550 - TRm 0.75	0.75	1	550	120	15.5
SAR 550 - TRm 1.1	1.1	1.5	550	120	22
SAR 550 - TR 1.1 (*)	1.1	1.5	550	120	22
SAR 550 - TRm 1.5	1.5	2	550	260	25

### DANE WYDAJNOŚCIOWE

50 Hz n= 2900 min<sup>-1</sup>

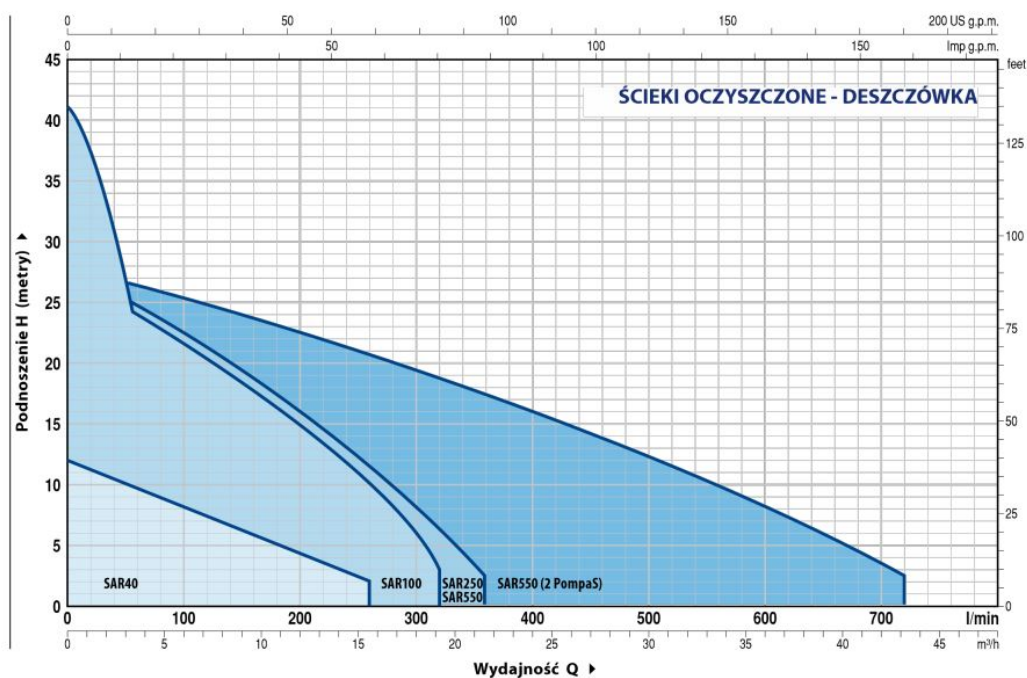

DANE WYDAJNOŚCIOWE

50 Hz n= 2900 min<sup>-1</sup>

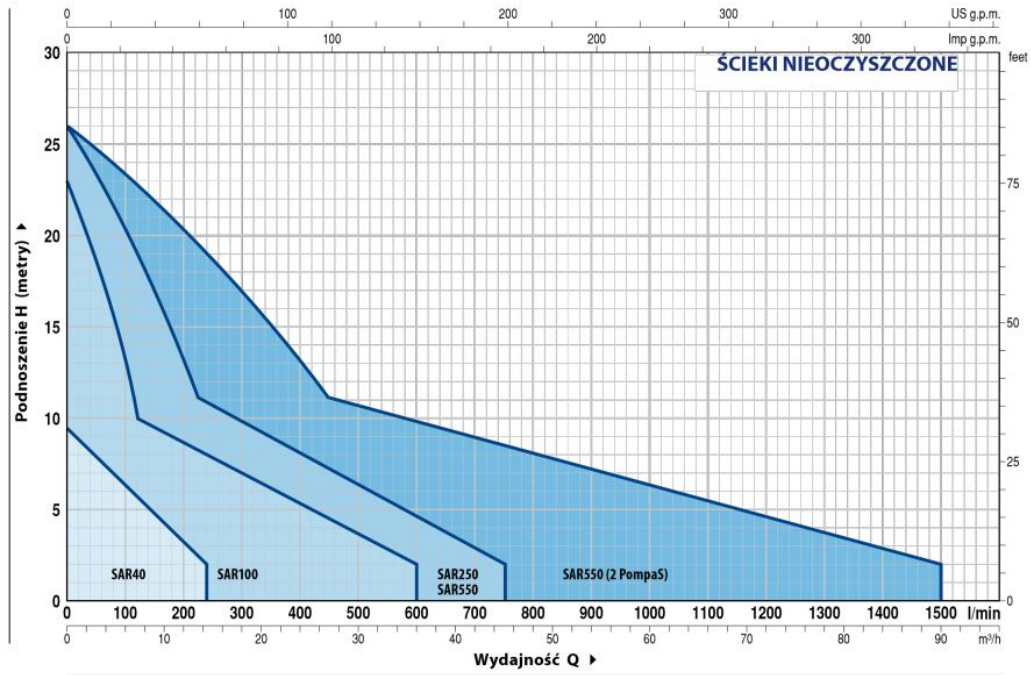

MODEL	KRÓCCE			kg
	I	U(I)	S	
SAR 550 - TOP 4	DN 110	1½"	DN 50	96.0
SAR 550 - TOP 5				95.2
SAR 550 - RXm 4				103.0
SAR 550 - RXm 5				105.0
SAR 550 - Dm 10				101.2
SAR 550 - Dm 20				101.2
SAR 550 - Dm 30				105.7
SAR 550 - RXm 4/40				105.0
SAR 550 - RXm 5/40				106.0
SAR 550 - VXm 10/35-ST				120.0
SAR 550 - VXm 10/50-ST		121.0		
SAR 550 - BCm10/50-ST		122.0		
SAR 550 - VXm 10/35		1½"	DN 75	105.0
SAR 550 - VXm 15/35				106.0
SAR 550 - VX 15/50		2"	DN 75	105.1
SAR 550 - BCm 10/50				108.0
SAR 550 - VX 15/50		2"	DN 75	107.0
SAR 550 - BCm 15/50				109.0
SAR 550 - BC 15/50		1½"	DN 50	108.0
SAR 550 - TRm 0.75				106.0
SAR 550 - TRm 1.1	1½"	DN 50	135.0	
SAR 550 - TR 1.1			137.5	
SAR 550 - TRm 1.5			182.0	

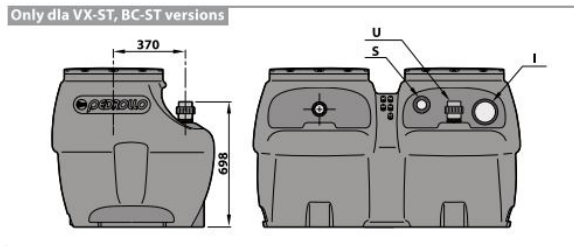
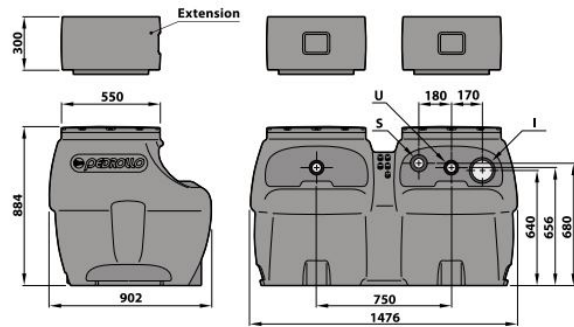

(1) 335000  
Złączka z gwintem zewnętrznym (wewnętrzny dla VX-ST i BC-ST)



>>>więcej



>>>więcej