



Wyłącznik ciśnieniowy SWITCHMATIC wersja 1

Cena brutto	230,00 zł
Cena netto	186,99 zł
Dostępność	Dostępny
Czas wysyłki	24 godziny
Producent	COELBO

Opis produktu

Wyłącznik ciśnieniowy SWITCHMATIC wersja 1



SWITCHMATIC to elektroniczny łącznik ciśnienia ze zintegrowanym manometrem cyfrowym. Kontroluje załączenie i wyłączenie pompy jednofazowej do 3HP (2,2 kW).

Ciśnienie załączenia i wyłączenia mogą być łatwo konfigurowane dzięki prostemu i przyjaznemu panelowi kontrolnemu.

Połączenia są wykonane w sposób identyczny do konwencjonalnego przełącznika elektromechanicznego.

Może pracować jako różnicowy czujnik ciśnienia, albo po prostu pracować na min. i maks. ciśnieniu.

CHARAKTERYSTYKA

- Funkcja ART (Test automatycznego Resetu). Jeśli urządzenie zostało zatrzymane z powodu np. braku wody, ART będzie próbował załączyć pompę według zaprogramowanych cykli do momentu kiedy zostanie przywrócony poziom wody (**tylko typ SWITCHMATIC 2**)
- Stan uśpienia z niskim poborem mocy
- Wewnętrzny przetwornik ciśnienia

-
- Wbudowany manometer do pomiaru ciśnienia w bar i psi i pokazywanego na wyświetlaczu.
 - Łatwy w obsłudze panel kontrolny z 3-cyfrowym wyświetlaczem, diodami LED oraz przyciskami
 - Certyfikat EMC i bezpieczeństwa elektrycznego
 - Ochrona przed suchobiegiem (**tylko SWITCHMATIC 2**).
 - Ochrona przed przedetężeniem (**tylko SWITCHMATIC 2**)
 - Alarm przy gwałtownych cyklach: kiedy zbiornik traci powietrze, co powoduje częste załączanie/wyłączanie, włącza się alarm (**tylko SWITCHMATIC 2**)
 - Ręczny start
 - Zgodne z Dyrektywą RoHS i WEEE

4 tryby pracy:

- Różnicowy
- Inversed differential.
- Maksymalne ciśnienie
- Minimalne ciśnienie

SPECYFIKACJA TECHNICZNA



- 3 – cyfrowy wyświetlacz:
 - Tryb pracy: ciśnienie w danym momencie
 - Tryb ustawienia: ciśnienie załączenia i wyłączenia
- DIODY LED Bar-psi (zielone):
 - Tryb pracy: oświetlony bar lub psi.
 - Pompa pracuje: Migający bar lub psi.
- DIODA Star-Stop (żółty):
 - Oświetlona: wyświetlone ciśnienie startu i stopu
 - Migająca: ustawianie ciśnienia startu i stopu
- Przyciski ▲▼: Zwiększyć albo zmniejszyć parametry konfiguracji
- Przycisk ENTER:
 - Ręczny start i stop
 - Potwierdzenie wartości konfiguracji

Tylko dla SWITCHMATIC 2

- Dioda led (zielony):
 - Oświetlona: wskazuje na pobór mocy pompy
 - Migająca: ustawianie maksymalnego poboru prądu.
- Alarm czerwona dioda 🚨: suchobieg, przedtężenie, gwałtowne cykle
- Przycisk: ustawianie natężenia prądu

	SWITCHMATIC SWITCHMATIC 2
Napięcie	~1 x 115-230 Vac
Częstotliwość	50/60 Hz
Maksymalne obciążenie prądu	30(16) A
Maks. Moc pompy	2,2 kW (3 HP)
Zakres ciśnienia (załączenia)	0,5 ÷ 7 bar
Zakres ciśnienia wyłączenia	1 ÷ 8 bar
Maksymalne zróżnicowanie	7,5 bar
Minimalne zróżnicowanie (regulowane)	0,5 ÷ 1,5 bar
ustawienie fabryczne (włączanie/ wyłączenie)	3 / 4 bar
Stopień ochrony	IP55
Maksymalna temperatura wody	50 °C
Maksymalna temp. otoczenia	60 °C
Waga (bez kabli)	0,28 kg
Gwint wlotowy	G 1/4" H

WYMIARY I SCHEMAT PODŁĄCZENIA

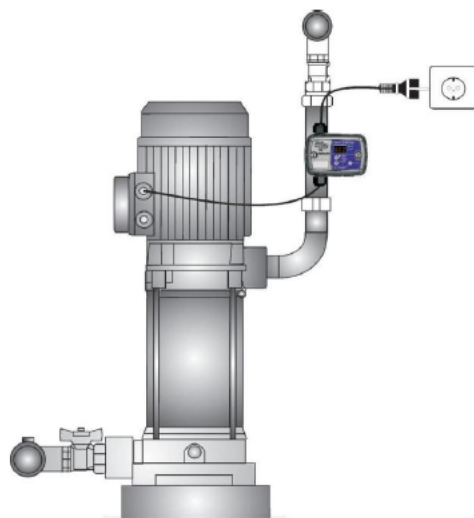
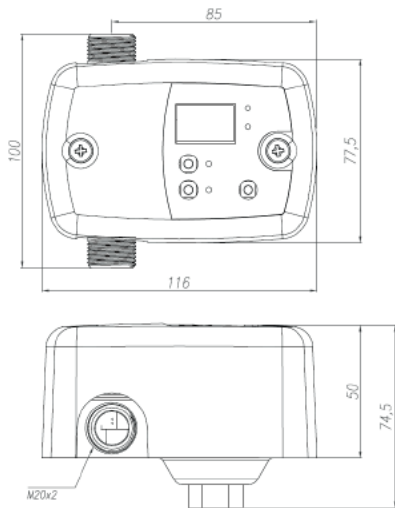

Karta katalogowa w pdf

