

Link do produktu: <https://hydromet.net.pl/zestaw-do-podnoszenia-cisnienia-wody-calpeda-meta-falowniki-p-2156.html>



Zestaw do podnoszenia ciśnienia wody Calpeda META falowniki

Cena brutto	14 550,00 zł
Cena netto	11 829,27 zł
Dostępność	Na zamówienie
Producent	CALPEDA
Podnoszenie H	55m
Wydajność Q	280l/min - 16,8m³/h

Opis produktu



Zestaw hydroforowy do podnoszenia ciśnienia BSM2V 2 META renomowanej firmy CALPEDA.

W skład zestawu wchodzi dwie pompy CALPEDA META z przetwornicą częstotliwości, okablowaniem, kolektorami, armaturą, oraz podstawą.

[Pompa Calpeda META](#)



Specyfikacja techniczna:

- Max. wysokość podnoszenia - **55 m (5,5bar)**,
- Max. wydajność - **280L/min (16,8 m³/h)**,
- Moc silnika - **2 x 1,35 kW**,
- Sterowanie - **Przetwornice częstotliwości**.
- Klasa izolacji - **F**,
- Stopień ochrony - **IP 54**,
- Zbudowany zgodnie z - **EN 60034-1; EN 60335-1, EN 60335-2-41**.
- Inne napięcia i częstotliwości są dostępne na żądanie.

Zestawy podnoszące ciśnienie CALPEDA znajdują zastosowanie w:

- Wodociągach,
- Przepompowniach,
- Instalacjach podnoszenia ciśnienia,
- Instalacjach mycia i płukania,

- Rolnictwie, ogrodnictwie,
- Hotelach, motelach,
- Przemysle,
- Szkołach,
- Głównie w przypadkach, gdzie wymagany jest wysoki poziom sprawności.

Model	230V A	P1 kW	Q = Flow											
			m ³ /h	0										
			l/min	2	4	6	8	10	12	13	14	16	16,8	
				H (m) = Total head										
BSM2V 2 META SMALL	2 X 2,8	2 X 0,65	55	50	37,3	28,5	20,5	11,3	-	-	-	-	-	-
BSM2V 2 META	2 X 5,9	2 X 1,35	55	-	48	43,5	38,7	33,8	28,6	26	23,4	18,2	15	

P1: Maximum power input.
P2: Rated motor power output.
H: Total head in m.

Test results with clean cold water, without gas content.
A safety margin of + 0.5 m is recommended for the NPSH value.
Tolerances according to UNI EN ISO 9906:2012

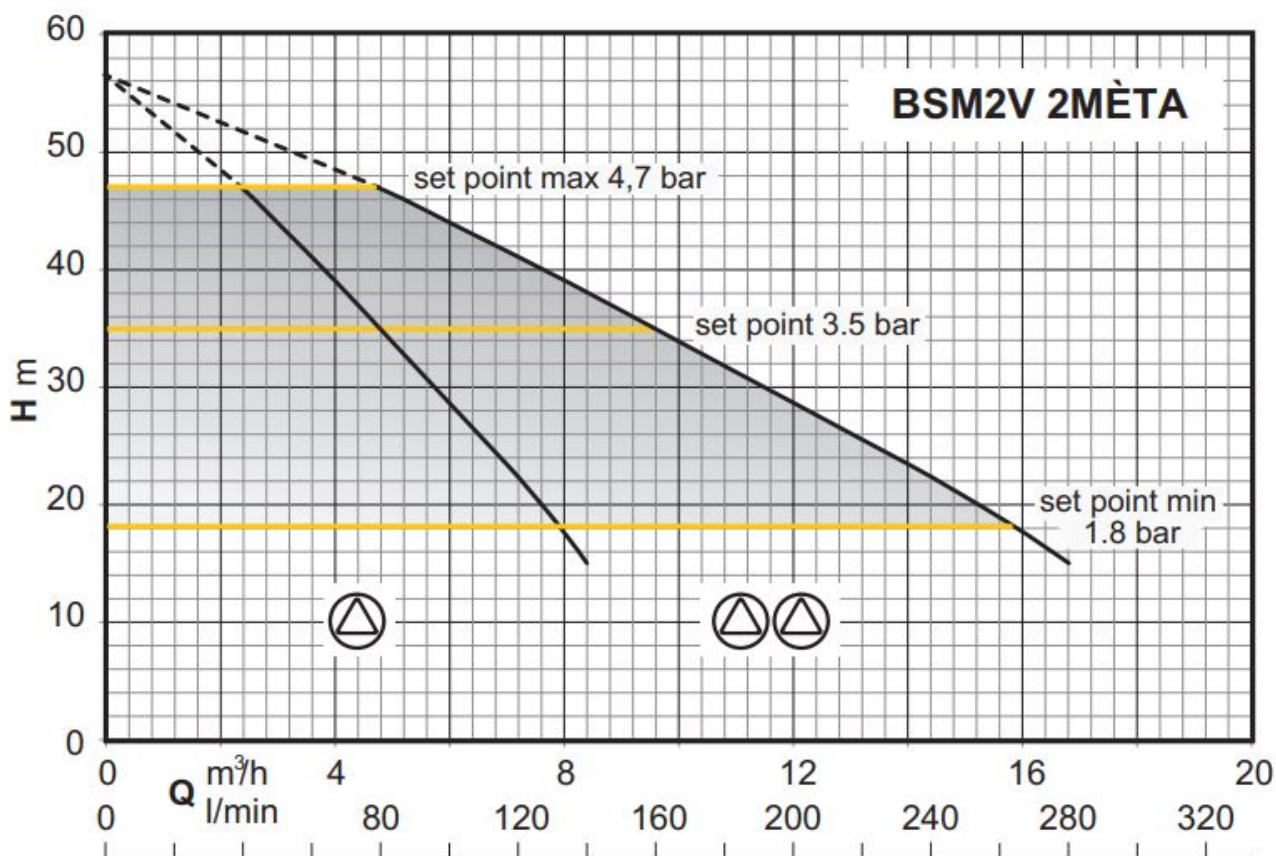

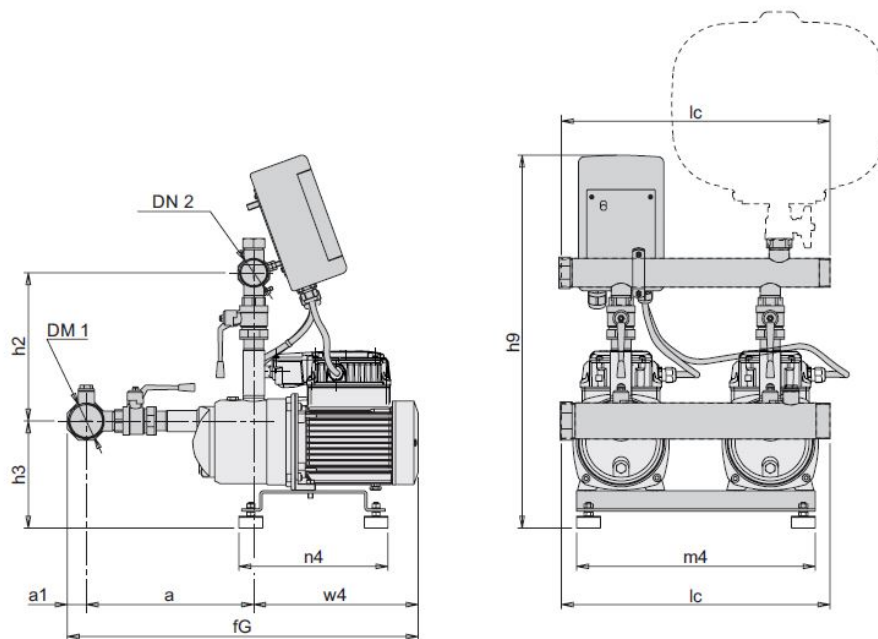

TYPE			mm										Kg
	DN1	DN2	a	a1	fG	h2	h3	h9	lc	m4	n4	w4	Weight
BSM2V 2 META SMALL	G 2	G 1 1/2	291	32	555	248	179	625	450	400	250	232	31,6
BSM2F 2 META	G 2	G 1 1/2	291	32	608	248	179	625	450	400	250	285	37,2



mèta

System podnoszenia ciśnienia o
zmiennej prędkości ze zintegrowanym
sterowaniem

 calpeda®

Panel sterowania



Pozwala na wizualizację:

- Ekran początkowy (rUn, OFF, StB, Err)
- Częstotliwość pracy silnika
- Ciśnienie tłoczenia mierzone przez przetwornik
- Wejście prądu zasilania
- Pobór mocy elektrycznej
- Napięcie zasilania

[Katalog](#)



Dane techniczne